

### Warning!

- Before connecting the unit, verify that power supplies features are compatible with the unit features.
- It is suggested to use a magnetothermic switch along the power supply line, as prescribed by in force rules.
- The unit must not be powered up through a dimmer power device.
- Wiring and connection actions are to be performed by a qualified staff.

### Attenzione!

- Prima di collegare l'apparecchio assicuratevi che la fornitura elettrica corrisponda a quelle ammesse.
- E' consigliato l'uso di un interruttore magnetotermico/differenziale sulla linea di alimentazione, come prescritto dalle norme in vigore.
- Non alimentate il proiettore attraverso unità di potenza dimmer.
- Le operazioni di cablaggio e collegamento devono essere eseguite da personale qualificato.

## Connection scheme - Schema di collegamento

Refer to the product manual for full details on the connection diagram.

Fate riferimento al manuale del prodotto per avere tutti i dettagli sullo schema di collegamento.

## How to make a connection - Come effettuare la connessione

The kit contains butt connectors and heat shrink tube which allow to perform **IP67** connections. Follow these instructions to make the connection.

Il kit contiene connettori di testa e tubi termorestringenti che consentono connessioni **IP67**. Seguite queste istruzioni per effettuare la connessione.

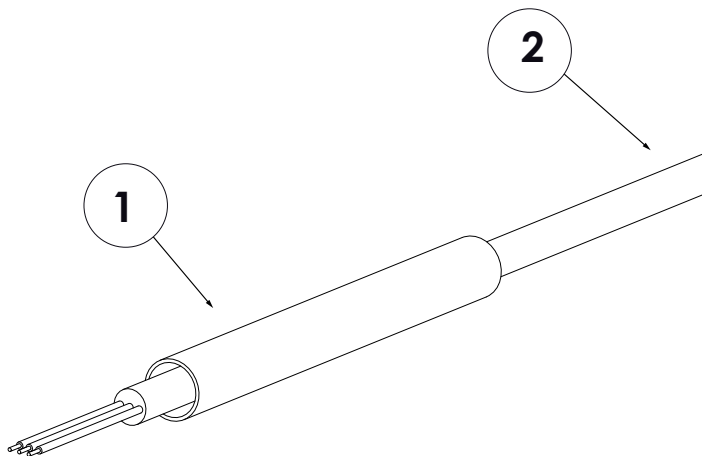

**A.** Open the bag.  
Inside you will find heat shrink tube and butt connectors.

**A.** Aprite la busta.  
All'interno troverete della guaina termoretraibile e connettori di testa.

**B.** Insert the heat shrink tube "1" onto the cable "2"

**B.** Inserite la guaina termoretraibile "1" sul cavo "2"

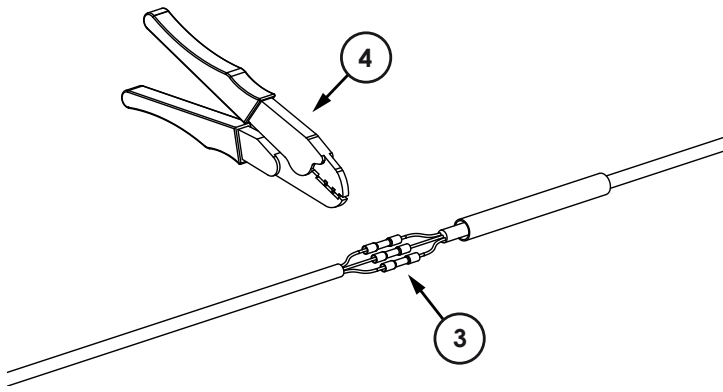

C. Make the connection by using the butt connectors “3”, pressing them with tool “4”

C. Effettuare il collegamento tramite i connettori di testa “3”, premendoli con l’apposito attrezzo “4”.

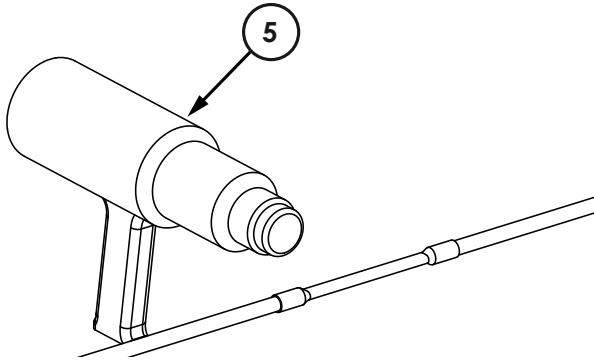

D. Warm up the heat shrink tube by using a heater for heat shrink tubes “5” till the complete shrinkage is achieved. The resulting connection features an IP67 protection rating.

D. Riscaldare la guaina termoretraibile utilizzando un riscaldatore per guaine termoretraibili “5” fino a completo restringimento. La connessione così ottenuta ha un grado di protezione IP67.

### Closing procedure at the end of the DMX line - Procedura di chiusura a fine linea DMX

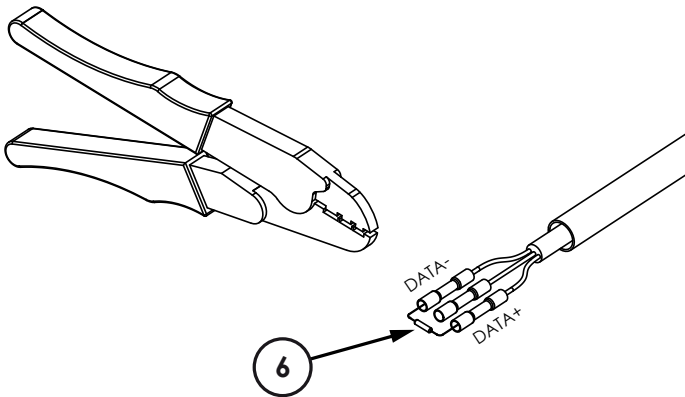

E. Connect the 120  $\Omega$  resistor “6” between DATA- and DATA+ and press the butt connectors by a proper tool.

E. Collegate la resistenza da 120  $\Omega$  “6” tra DATA- e DATA+ e pressate i giunti con uno strumento adeguato.

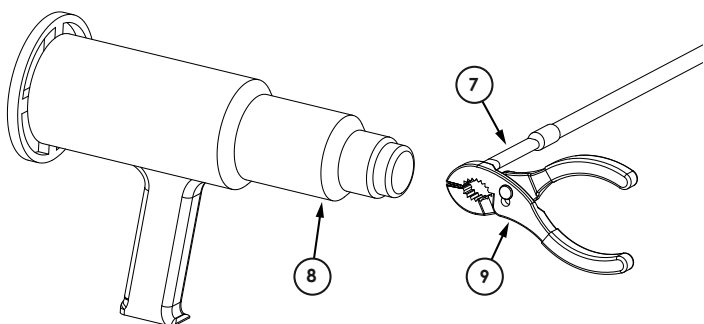

F. Heat the tube “7” by using a heater for heat shrink tubes “8” till the complete shrinkage is achieved and then press the final end of the tube with pincers “9” in order to seal the connection.

F. Riscaldare il tubo “7” utilizzando un riscaldatore per tubi termoretraibili “8” fino a completo restringimento e quindi premere l’estremità del tubo con una pinza “9” per sigillare la connessione.

## Closing procedure at the end of the DALI/0-10V line - Procedura di chiusura a fine linea DALI/0-10V

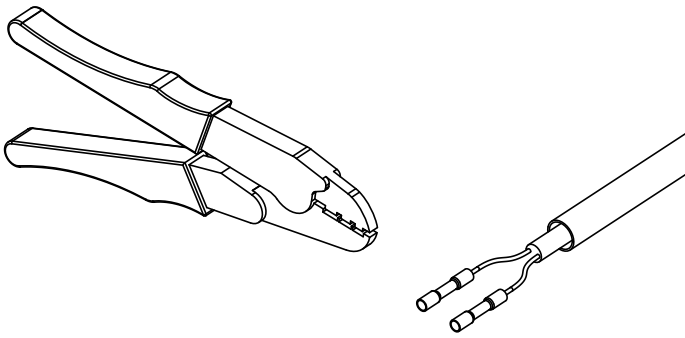

E. Insulate all wires by pressing the butt connectors by a proper tool.

E. Isolate tutti i fili premendo i connettori di testa con l'apposito attrezzo.

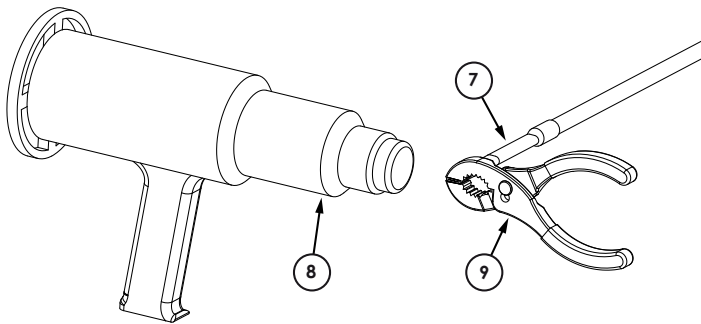

F. Heat the tube "7" by using a heater for heat shrink tubes "8" till the complete shrinkage is achieved and then press the final end of the tube with pincers "9" in order to seal the connection.

F. Riscaldare il tubo "7" utilizzando un riscaldatore per tubi termoretraibili "8" fino a completo restringimento e quindi premere l'estremità del tubo con una pinza "9" per sigillare la connessione.

## Closing procedure at the end of the hybrid DALI/0-10V line Procedura di chiusura a fine linea ibrida DALI/0-10V

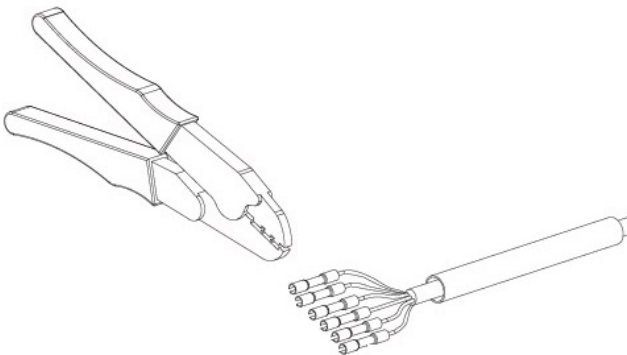

E. Insulate all wires by pressing the butt connectors by a proper tool.

E. Isolate tutti i fili premendo i connettori di testa con l'apposito attrezzo.

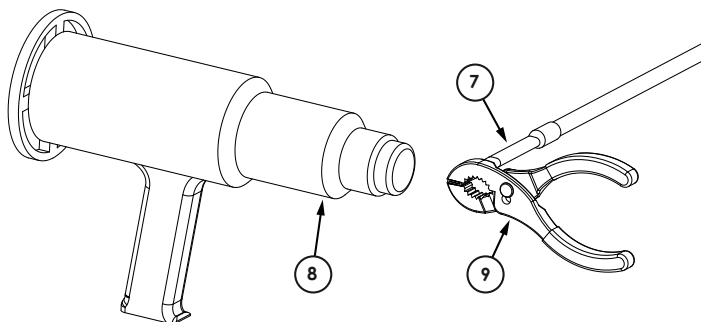

F. Heat the tube "7" by using a heater for heat shrink tubes "8" till the complete shrinkage is achieved and then press the final end of the tube with pincers "9" in order to seal the connection.

F. Riscaldare il tubo "7" utilizzando un riscaldatore per tubi termoretraibili "8" fino a completo restringimento e quindi premere l'estremità del tubo con una pinza "9" per sigillare la connessione.

## Closing procedure at the end of the hybrid DMX line - Procedura di chiusura a fine linea ibrida DMX

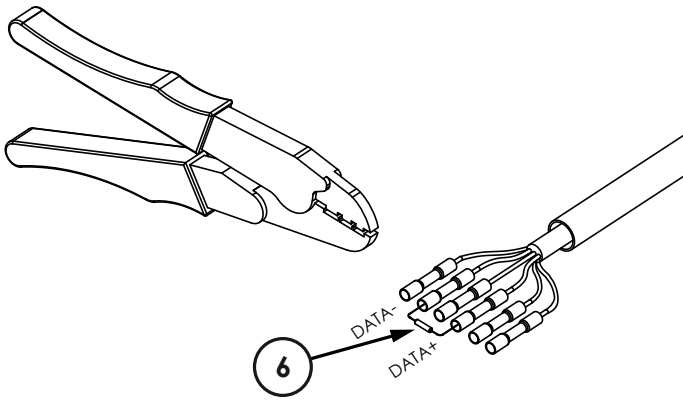

**E.** Connect the 120  $\Omega$  resistor “6” between DATA- and DATA+ and press the butt connectors by a proper tool. Insulate all other wires with the butt connectors.

**E.** Collegate la resistenza da 120  $\Omega$  “6” tra DATA- e DATA+ e pressate i giunti con uno strumento adeguato. Isolate gli altri fili con i connettori di testa

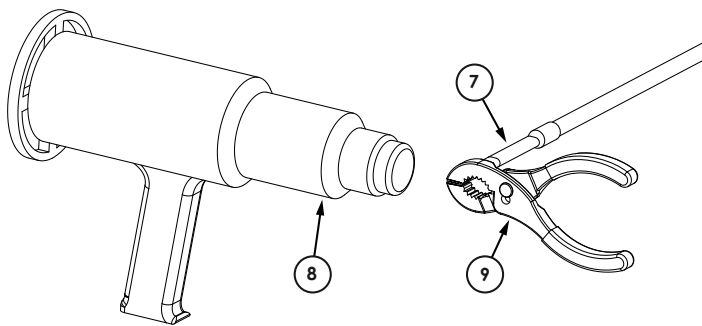

**F.** Heat the tube “7” by using a heater for heat shrink tubes “8” till the complete shrinkage is achieved and then press the final end of the tube with pincers “9” in order to seal the connection.

**F.** Riscaldare il tubo “7” utilizzando un riscaldatore per tubi termoretraibili “8” fino a completo restringimento e quindi premere l'estremità del tubo con una pinza “9” per sigillare la connessione.